

Especificações Físicas

O Kraken X44 foi projetado para ser uma substituição direta (drop-in) de menor potência para o Kraken X60. Isso significa menor peso, menor potência, mas com rotações (RPM) semelhantes.

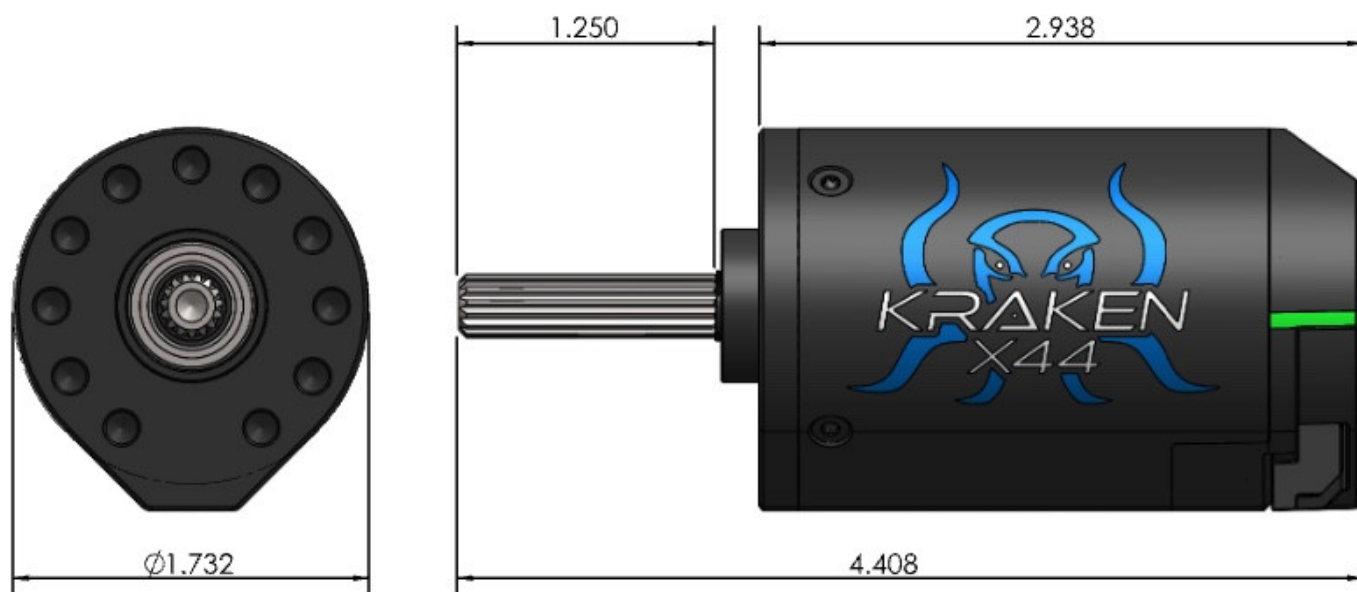

Diâmetro

Descrição	Valores
Diâmetro	44mm / 1.73in
Diâmetro efetivo com saliênci	47.4mm / 1.866in

A saliência é o caminho que os fios do estator do motor interno passam pela parte traseira do motor. Esse recurso foi adicionado para permitir espaço suficiente para que os fios não entrem em contato com o rotor do motor.

Comprimento

O comprimento do Kraken X44 depende da sua versão

Número da peça	Descrição	Valores
WCP-0941	Kraken X44 + Talon FX	75mm / 2.96"

Peso

O peso do Kraken X44 depende da sua versão

Número da peça	Descrição	Valores
WCP-0941	Kraken X44 + Talon FX	0.75 lbs / ~340g

Furos de montagem

O Kraken X44 possui (11x) furos de montagem #10-32 em um círculo de parafusos de 1,375", espaçados a cada 30 graus.

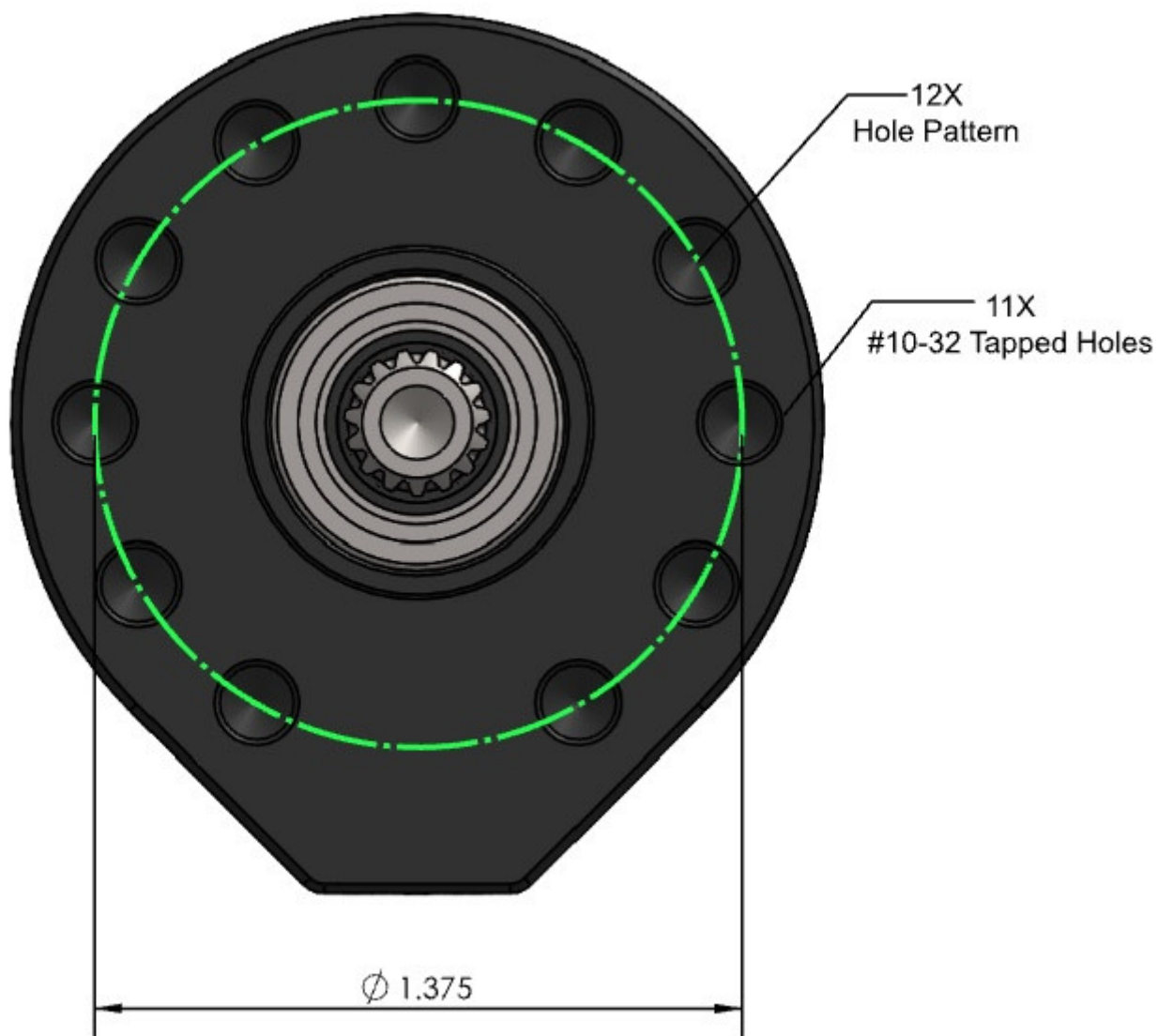

Furos cegos

Cada furo de montagem é cego, ou seja, não atravessa completamente a placa de montagem. Ao utilizar furos cegos, evita-se que as equipes travem o rotor interno do motor ao usar parafusos excessivamente longos.

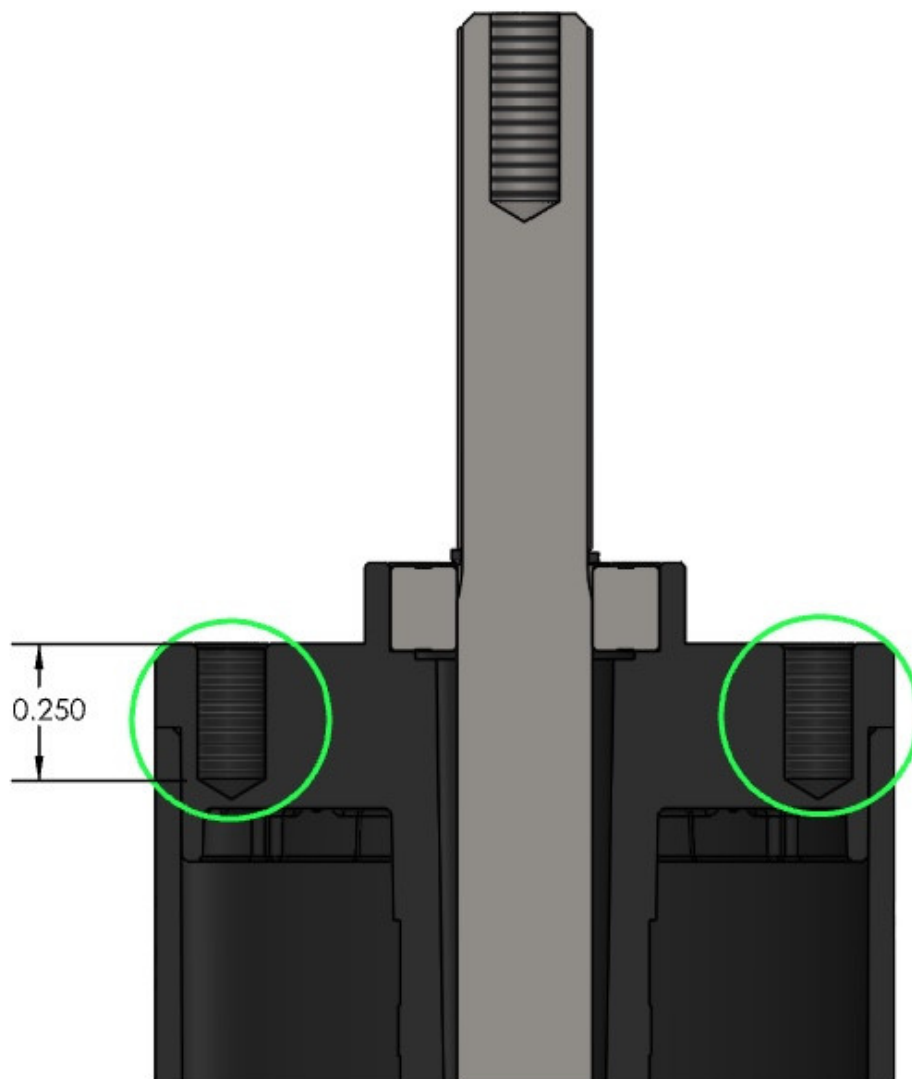

Ressalto de Centralização (Pilot Boss)

O Kraken X44 também possui o mesmo ressalto de centralização (pilot boss) de 3/4" de diâmetro presente nos motores Kraken X60, CIM, MiniCIM, NEO e Falcon.



Revisão #3

Criado 19 março 2026 14:11:44 por Mateus Maus

Atualizado 20 março 2026 14:07:34 por Mateus Maus