

Passo 5: Montagem da Polia

Insira a correia de direção entre o eixo de direção e a polia base. Insira a engrenagem 20DP 50t com furo hexagonal de 0,375" no eixo de direção, a polia base e a engrenagem dupla. Insira o rolamento R188ZZ na placa principal antes de continuar com a montagem.

A inserção do eixo de direção com a correia irá ocasionar um leve desalinhamento quanto ao eixo menor. Isso ocorre pois a tensão da correia faz com que isso aconteça, mas assim que for inserido a chapa do lado oposto, os eixos irão se alinhar.

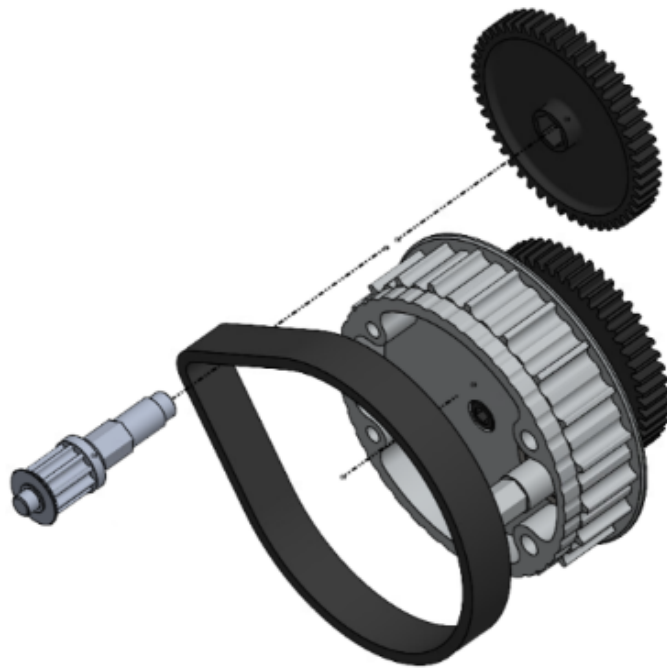

Após a montagem do conjunto na chapa, cuidados na inserção do pinhão cônico na parte inferior, pois ambos os lados não estão fixos, e com a rotação da montagem pode ser que as se soltem, conforme indicado pelas setas em azul.

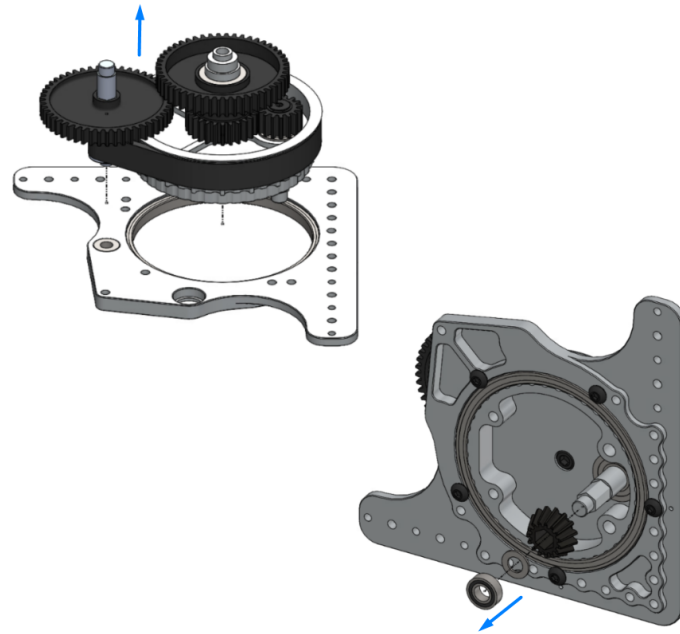

Revisão #5

Criado 14 dezembro 2023 14:07:36 por Pedro Souza

Atualizado 16 maio 2025 14:23:56 por João Vitor Loeblein