

# Diagrama elétrico

Antes de configurar seu Control Hub, dispositivos devem ser conectados a ele. Abaixo tem um exemplo diagrama das conexões elétricas para mostrar sensores e atuadores usados com o Control Hub.

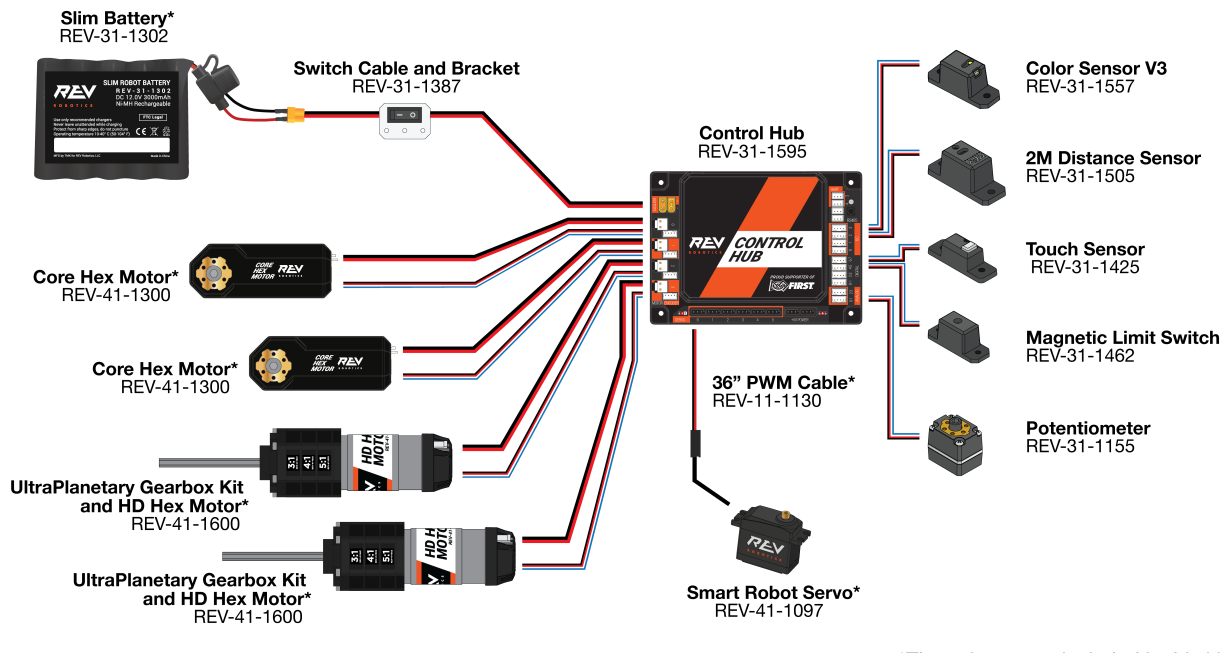

Para mais informações dos conectores e cabos usados com o Control Hub, veja os links abaixo:

**[XT-30 - Cabo de alimentação](#)**

**[JST VH - Alimentação do motor](#)**

**[JST PH - Sensor e RS485](#)**

Revisão #1

Criado 29 novembro 2023 17:27:19 por Enzo

Atualizado 29 novembro 2023 18:48:13 por Enzo